

BANCO CARRELLO

criação 2014

DESIGN_CARLOS ALEXANDRE

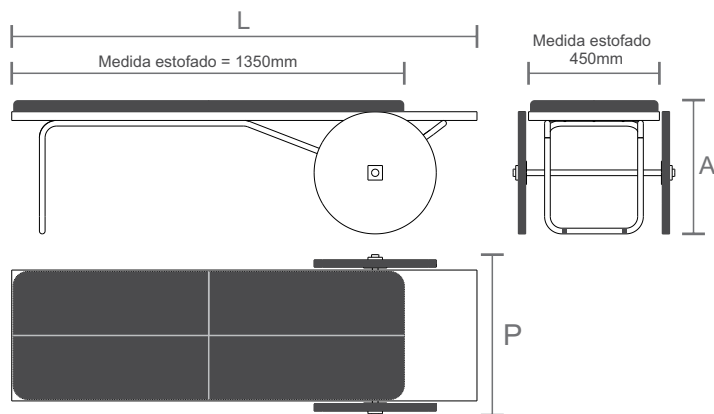
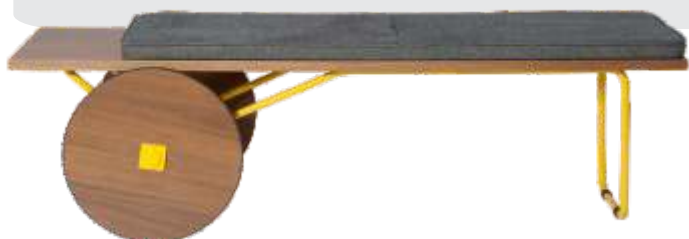

Banco ou carrinho? Na verdade, um banco que evoca as carruagens ou carroças, meio de transporte da saga de muitas gerações. A peça é estofada, com estrutura em aço inox laqueado, assento e rodas de madeira.

| REFERÊNCIA | DIMENSÕES PRODUTO*** | DIMENSÕES EMBALAGEM | PESO LIQ.** (produto individual) | PESO BRUTO** (produto na embalagem) | CUBAGEM** (produto na embalagem) |
|------------|--|--|-------------------------------------|--|--|
| 149.102.03 | L:1600 P:565 A:450 L:2000 P:565 A:450 | L:1630 P:595 A:480 L:2000 P:595 A:480 | 33,6kg 0,0kg | 40kg 0,0kg | 0,37m ³ 0,50m ³ |

**Pesos e cubagem são valores aproximados.

***Medidas em milímetros.

INFORMAÇÕES TÉCNICAS

Assento estofado

Material

MDF
Aço Inox

Acabamentos disponíveis
(conforme mostruário)

Produto disponível em todas
madeiras e lacas.
Metal em Inox Polido, fosco ou
laqueado.

Material embalagem

Plástico termo encolhível
Caixa de papelão ondulado
duplo

INFORMAÇÕES PRÁTICAS

Produto desenvolvido para
ambientes internos.

Evitar exposição direta ao sol.

Evitar umidade.

OUTRAS ESPECIFICAÇÕES

Manutenção

A limpeza deve ser feita
com pano levemente
umedecido.

Para tirar pó, utilize
apenas flanela.

Movimentação e transporte

Evitar arrastar o móvel,
levantar com cuidado.

Evitar sobrecarregar
o móvel.

"Trabalhamos com matérias-primas de origem natural. Sendo fiéis a conceitos de sustentabilidade, utilização de materiais alternativos e conservação das reservas naturais. Os veios, tons e texturas são particulares de cada elemento extraído da natureza. A variação apresentada entre eles é o que caracteriza sua autenticidade natural. Tornando este único, como uma impressão digital"