

CADEIRA SG 16

CRIAÇÃO 2006

DESIGN_STUDIO SCHUSTER

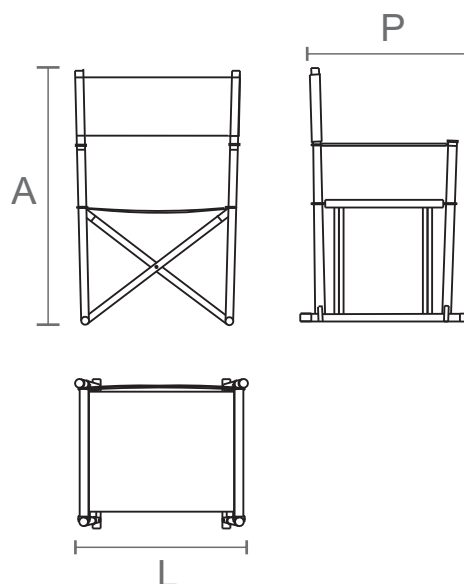

REFERÊNCIA	DIMENSÕES PRODUTO***	DIMENSÕES EMBALAGEM*	PESO LIQ.** (produto individual)	PESO BRUTO** (produto na embalagem)	CUBAGEM** (produto na embalagem)
142.106.88	L: 530 P: 530 A: 830	L: 560 P: 560 A: 880	7,5kg	10,4kg	0,28m ³

*As cadeiras são embaladas separadamente.

**Pesos e cubagem são valores aproximados.

***Medidas em milímetros.

INFORMAÇÕES TÉCNICAS

Material

Madeira maciça

Couro soleta 35

Aço inox

Acabamento disponível
(conforme mostruário)

Estrutura

Madeiras

Assento e encosto couro

Castor, preto, pinhão, branco

Material embalagem

Plástico termo encolhível

Caixa de papelão ondulado duplo

INFORMAÇÕES PRÁTICAS

Produto desenvolvido para
ambientes internos.

Evitar exposição direta ao sol.

Evitar umidade.

Peso máximo indicado: 120kg.

OUTRAS ESPECIFICAÇÕES

Manutenção

A limpeza deve ser feita com pano levemente umedecido.

Não utilizar ceras sem orientação da fábrica.

Para tirar pó, utilize apenas flanela.

Movimentação e transporte

Evitar arrastar o móvel, levantar com cuidado.

Evitar sobrecarregar o móvel.

"Trabalhamos com matérias-primas de origem natural. Sendo fiéis a conceitos de sustentabilidade, utilização de materiais alternativos e conservação das reservas naturais. Os veios, tons e texturas são particulares de cada elemento extraído da natureza. A variação apresentada entre eles é o que caracteriza sua autenticidade natural. Tornando este único, como uma impressão digital"

SCHUSTER