

SOLDADINHO MESA LATERAL

CRIAÇÃO 2015

DESIGN_REJANE C. LEITE

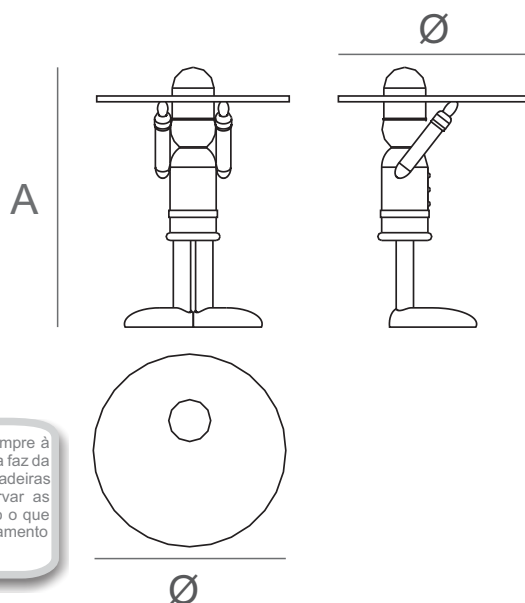

Proposta lúdica de servir, iluminar, apoiar, segurar ou simplesmente fazer companhia. O **SOLDADINHO** está sempre à disposição em qualquer hora do dia. A linha de Soldadinhos é 100% construída em madeiras. A utilização da madeira faz da proposta uma peça única e cada soldadinho tem um "Q" de diferente. Isto fica por conta da disponibilidade das madeiras encontradas e das suas cicatrizes. Cada soldadinho possui seu RG e suas próprias marcas. Para preservar as características naturais da madeira e deixá-la mais evidente utilizamos óleos naturais para dar seu acabamento o que confere um aspecto natural visual e de toque, bem como exige um artesão dedicado e habilidoso fazendo seu lixamento manual até que sua superfície fique lisa e sedosa.

REFERÊNCIA	DIMENSÕES PRODUTO***	DIMENSÕES EMBALAGEM	PESO LIQ.** (produto individual)	PESO BRUTO** (produto na embalagem)	CUBAGEM** (produto na embalagem)
139.150.11	Ø: 500 A: 670	Soldado L: 380 P: 320 A: 720 Tampo L: 550 P: 550 A: 40	10 kg	12 kg	0,09m ³

*Produto dividido em dois volumes.
**Pesos e cubagem são valores aproximados.
***Medidas em milímetros.

INFORMAÇÕES TÉCNICAS

Material

- Vidro 10mm (tampo)
- Madeira maciça (base)

Acabamentos disponíveis (conforme mostruário)

- Madeira maciça de Jequitibá

Material embalagem

- Isomanta
- Papel seda
- Cantoneira de papelão para proteção
- Caixa de papelão ondulado duplo

INFORMAÇÕES PRÁTICAS

Produto desenvolvido para **ambientes internos.**

Evitar exposição direta ao sol.

Evitar umidade.

OUTRAS ESPECIFICAÇÕES

Manutenção

A limpeza deve ser feita com pano levemente umedecido.

Não utilizar ceras sem orientação da fábrica.

Para tirar pó, utilizar apenas flanela.

Movimentação e transporte

Evitar arrastar o móvel, levantar com cuidado.

Evitar sobrecarregar o móvel.

"Trabalhamos com matérias-primas de origem natural. Sendo fiéis a conceitos de sustentabilidade, utilização de materiais alternativos e conservação das reservas naturais. Os veios, tons e texturas são particulares de cada elemento extraído da natureza. A variação apresentada entre eles é o que caracteriza sua autenticidade natural. Tornando este único, como uma impressão digital"