

# POLTRONA LAPA

criação 2009

DESIGN\_REJANE CARVALHO LEITE

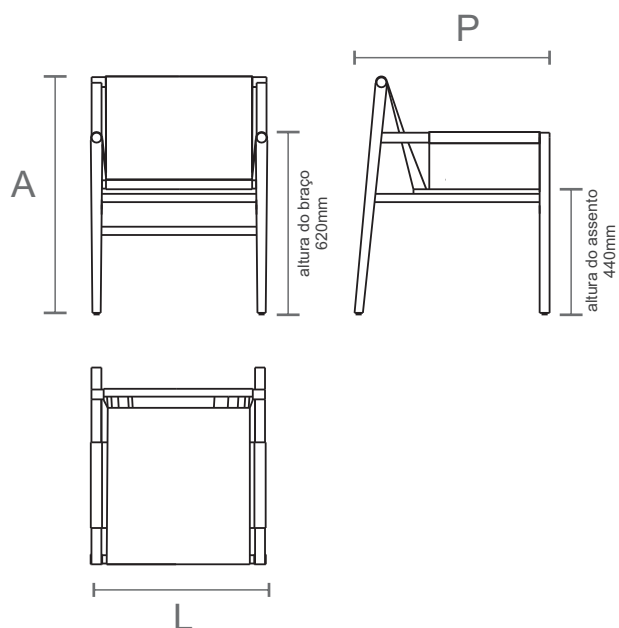

Assento e encosto pendurados na estrutura de madeira maciça como se fossem roupas no varal, dão leveza e conforto à poltrona. Lapa do samba, Lapa da Boemia, Lapa do lirismo, é nos arcos da Lapa que identifico as envolventes formas de maneira construtiva desta poltrona sem tempo.

REFERÊNCIA	DIMENSÕES PRODUTO***	DIMENSÕES EMBALAGEM*	PESO LIQ.** (produto individual)	PESO BRUTO** (produto na embalagem)	CUBAGEM** (produto na embalagem)
139.115.53	L: 530 P: 590 A: 720	L: 560 P: 620 A: 770			0,26m <sup>3</sup>

\*As cadeiras são embaladas separadamente.

\*\*Pesos e cubagem são valores aproximados.

\*\*\*Medidas em milímetros.

## INFORMAÇÕES TÉCNICAS

Assento e encosto estofados.

### Material

Madeira maciça

Couro natural

Acabamentos disponíveis  
(conforme amostras)

Madeiras

Assento e encosto

Somente couros naturais

Material embalagem

Armação de madeira

Plástico termo encolhível

Caixa de papelão ondulado duplo

## INFORMAÇÕES PRÁTICAS

Produto desenvolvido para  
**ambientes internos.**

Evitar exposição direta ao sol.

Evitar umidade.

Peso máximo indicado: 120kg.

## OUTRAS ESPECIFICAÇÕES

### Manutenção

A limpeza deve ser feita com pano levemente umedecido.

Não utilizar ceras sem orientação da fábrica.

Para tirar pó, utilize apenas flanela.

### Movimentação e transporte

Evitar arrastar o móvel, levantar com cuidado.

Evitar sobrecarregar o móvel.

*“Trabalhamos com matérias-primas de origem natural. Sendo fiéis a conceitos de sustentabilidade, utilização de materiais alternativos e conservação das reservas naturais. Os veios, tons e texturas são particulares de cada elemento extraído da natureza. A variação apresentada entre eles é o que caracteriza sua autenticidade natural. Tornando este único, como uma impressão digital”*