

MESA DE CENTRO TROPICÁLIA

criação 2012

DESIGN_FETICHE

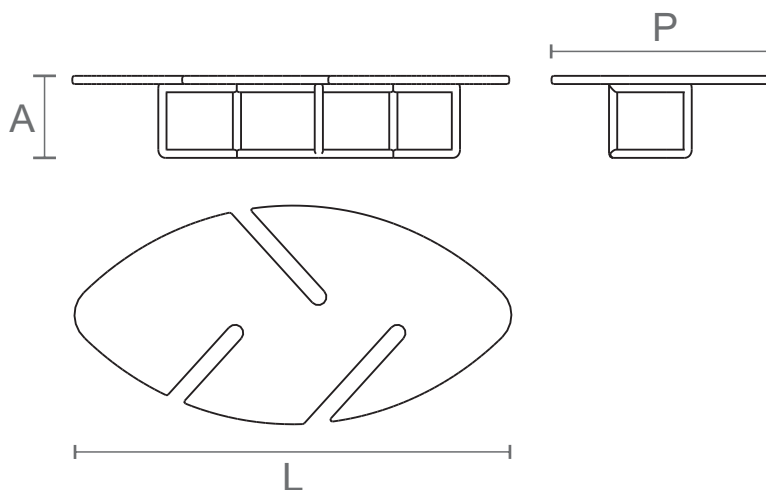

O tropicalismo buscava revelar as contradições da realidade brasileira, contrapondo o moderno e o arcaico, o nacional e o estrangeiro, o urbano e o rural. Baseado nesse conceito, essa linha explora os contrastes entre texturas, formas e materiais, buscando o equilíbrio entre o natural e o artificial. Enquanto a mesa de centro apresenta uma forma orgânica, com os veios da madeira remetendo a folhagens, as mesas auxiliares são geometrizadas, com acabamento em laca dando um toque urbano.

REFERÊNCIA	DIMENSÕES PRODUTO***	DIMENSÕES EMBALAGEM	PESO LIQ.** (produto individual)	PESO BRUTO** (produto na embalagem)	CUBAGEM** (produto na embalagem)
171.122.01	L: 1400 P: 700 A: 300	L: 1450 P: 750 A: 330	20kg	29kg	0,36m ³
	L: 1600 P: 800 A: 300	L: 1650 P: 850 A: 330			

**Pesos e cubagem são valores aproximados.

***Medidas em milímetros.

INFORMAÇÕES TÉCNICAS

Material

MDF (tampo)

Madeira maciça (pés)

Acabamentos disponíveis (conforme mostruário)

Lacas

Lâminas de madeira
(naturais apenas em FREIJÓ outras lâminas terão de ser sempre tingidas)

Material embalagem

Plástico bolha com isomanta

Cantoneira de papelão para proteção

Armação de madeira

Caixa de papelão ondulado duplo

INFORMAÇÕES PRÁTICAS

Produto desenvolvido para **ambientes internos.**

Evitar exposição direta ao sol.

Evitar umidade.

OUTRAS ESPECIFICAÇÕES

Manutenção

A limpeza deve ser feita com pano levemente umedecido.

Não utilizar ceras sem orientação da fábrica.

Para tirar pó, utilize apenas flanela.

Movimentação e transporte

Evitar arrastar o móvel, levantar com cuidado.

Evitar sobrecarregar o móvel.

“Trabalhamos com matérias-primas de origem natural. Sendo fiéis a conceitos de sustentabilidade, utilização de materiais alternativos e conservação das reservas naturais. Os veios, tons e texturas são particulares de cada elemento extraído da natureza. A variação apresentada entre eles é o que caracteriza sua autenticidade natural. Tornando este único, como uma impressão digital”